



Gaz

**GWF**

## Instructions de montage

RCM®-H200 split (module radio) et/ou module de raccordement  
Montage sur le BGZcoder® MP ou BGZcoder® MP AE5

Lors du montage des modules de raccordement, respecter les étapes suivantes:

1. Enlever le cache de protection du totalisateur (fig. 1). Au moyen d'un tournevis cruciforme (grandeur PH 1), transpercer le plomb du couvercle et l'enlever.
2. Déballez soigneusement le module de raccordement avec la vis à tête bombée M3x12, la douille de plombage noire (toutes deux insérées à l'arrière) ainsi que le joint torique (inséré à l'arrière du cache de protection). Une 2<sup>e</sup> douille de plombage est fournie comme pièce de rechange. Enlever le capot de protection du module de raccordement (fig. 2). Desserrer soigneusement la vis à tête bombée et la douille de plombage à l'arrière.
3. Desserrer le joint torique et le faire passer par le câble (respecter une distance de 27 mm  $\pm$  2 mm entre le joint torique et l'extrémité de l'isolation).  
Remarque: Le diamètre extérieur du câble ne peut pas dépasser 4,2 mm. La classe de protection IP54 n'est garantie qu'avec l'utilisation du joint torique fourni ainsi qu'un diamètre extérieur de câble minimal de 3,6 mm.

4. Placer les embouts de câble sous les bornes à vis et serrer. Les connexions du module de raccordement ACM 5.5 SCR et ACM 5.2 M-BUS sont de polarités indifférentes et peuvent donc être branchées librement.  
Remarque: Lors du raccordement d'un module radio RCM®-H200 split, il faut impérativement utiliser le module de raccordement ACM 5.1 ECO ou ACM 5.1.1 ECO. Il faut dès lors impérativement respecter la polarité selon la fig. 3 ainsi que l'ordre de raccordement (le fil vert d'abord).

Respecter le chemin de câblage déchargeant de traction (fig. 4) ainsi que le positionnement correct du joint torique (fig. 4).

5. Positionner le capot de protection sur le module de raccordement. Le monter ensuite soigneusement sur le compteur et le fixer avec la vis à tête bombée M3x12 (fig. 5)  
Remarque: L'installation doit se faire sans gros effort pour ne pas endommager le connecteur à 4 broches sur le totalisateur.
6. Variantes de montage du module radio RCM®-H200:  
En fonction de la longueur du câble, choisir le lieu de montage approprié radio-techniquement pour le module radio.

## a) Montage mural

Marquer les trous de perçage, fixer le support du module radio avec 2 vis (livrées avec le support). Glisser le module sur son rail de guidage jusqu'au verrouillage de la languette (fig. 6). Pour obtenir la meilleure portée de la radio possible, il est important d'installer le module radio vertical vers le haut d'après l'illustration.

## b) Montage sur tuyauterie

Fixer le support avec un attache-câbles à l'emplacement désiré. Glisser le module sur son rail de guidage jusqu'au verrouillage de la languette (fig. 6).

7. Effectuer un test de lecture

Remarque: Si le test de lecture devait échouer, enlever le module de raccordement et le remonter (pas pertinent pour le RCM®-H200).

8. Plomber l'accès à la vis avec la douille de plombage noire (fig. 7)



Fig. 1

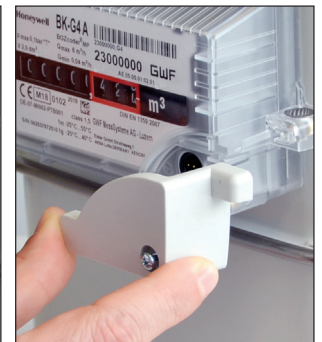

Fig. 2

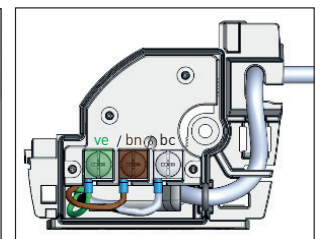

Fig. 3

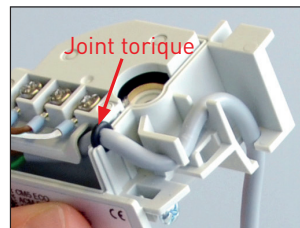

Fig. 4



Fig. 5

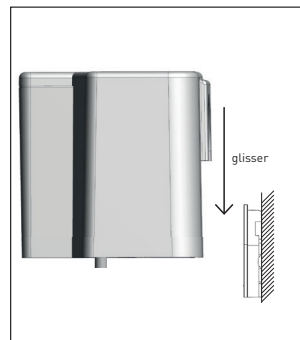

Fig. 6

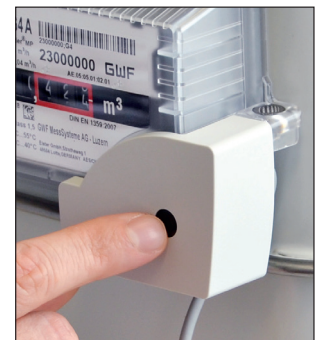

Fig. 7